

[313_{v2}] Rigid 30 Lock 30

CONDIÇÕES

SUBSTRATOS

ACESSÓRIOS

INSTALAÇÃO

CONDIÇÕES DE POSTURA

REGULARIDADE DO SUBSTRATO	Requisitos de planicidade: < 5 mm / régua de 2 metros e < 1 mm / régua de 20 cm	Substrato plano, limpo, são, seco e sólido.
ARMAZENAMENTO	Pelo menos 24 horas antes da instalação	Guarde o revestimento do pavimento na divisão onde vai ser colocado.
TEMPERATURA DE POSTURA	+ 10°C < T < + 30°C	Idealmente 20°C.
FENDA DE EXPANSÃO DO PERÍMETRO	8 a 15 mm	À volta dos cantos da divisão, instalações permanentes ou equipamento pesado (por exemplo, colunas, suportes de ilhas) e caixilhos de portas (mínimo de 8 mm). A partir de 8 metros lineares, aumentar progressivamente o espaço de dilatação perimetral até 15 mm para 20 metros lineares. A folga deve ser coberta por um perfil de acabamento. Salas húmidas (por exemplo, casas de banho): Selante de polímero MS ou PU sob o perfil de acabamento.
DIVISÕES	Cada 20 metros lineares ou uma superfície > 400 m ²	Cada divisão ou local fechado deve ser considerado separadamente. Criar um espaço de expansão : - em função da geometria e da superfície total da sala - nos caixilhos das portas e nos vãos das portas - em todas as juntas de dilatação existentes na sub-base
LUZ SOLAR DIRECTA (ZONAS ENSOLARADAS, JANELAS SALIENTES, CLARABÓIAS, CÚPULAS, ETC.)	Temperatura do pavimento < 60°C	O assentamento solto é permitido desde que a temperatura ambiente seja regulada. Para evitar que a temperatura do pavimento atinja valores excessivos, até 60°C ou mais, a luz solar directa sobre o pavimento deve ser ocultada por cortinas, persianas ou outra proteção adequada. Caso contrário, mantenha o revestimento do pavimento no lugar com um adesivo adequado (contacte o fabricante do adesivo).
VARANDA/CONSERVATÓRIO	Proibido	Proibido, independentemente do substrato.
PRIMEIRA UTILIZAÇÃO	Imediatamente após a instalação	

CONDIÇÕES DE UTILIZAÇÃO

USAGE TEMPERATURAATURE	+ 8°C < T < + 60°C	
STATIC LOADS	<30 kg/cm ² e <200 kg/suporte	Não utilizar tampas de borracha. Utilizar tampas de extremidade planas (não cónicas) sem qualquer padrão que sejam adequadas para PVC. Utilizar tampas de extremidade nas pernas dos móveis.
CASTOR CADEIRAS	Rodas compatíveis com PVC de acordo com a norma EN 12529	Recomendação: tapete de proteção por baixo das cadeiras com rodízios.

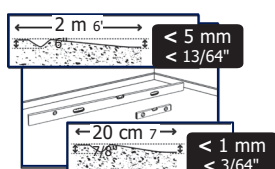

REGULARIDADE DO SUBSTRATO

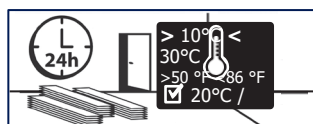

ARMAZENAMENTO

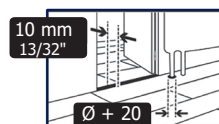

FENDA DE EXPANSÃO DO PERÍMETRO

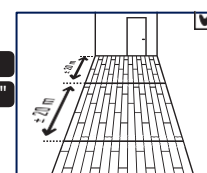
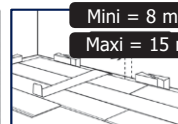

DIVISÕES

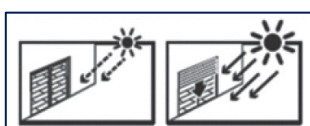

LUZ SOLAR DIRECTA

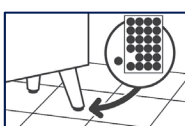

CARGAS ESTÁTICAS

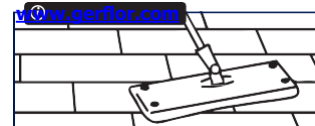
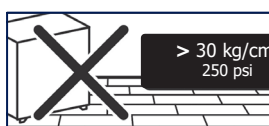

MANUTENÇÃO

IMPORTANTE: As informações contidas neste documento são válidas a partir de: 24/03/22 e estão sujeitas a alterações sem aviso prévio. Uma vez que efectuamos melhorias técnicas contínuas, os nossos clientes devem verificar connosco se este documento ainda está em vigor antes de iniciarem qualquer trabalho.

Gerflor

[313_{v2}] Rigid 30 Lock 30

CONDIÇÕES

SUBSTRATOS

ACESSÓRIOS

INSTALAÇÃO

SUBSTRATO

CONDIÇÕES

Para instalar este revestimento de pavimento

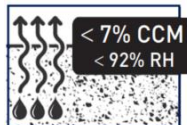
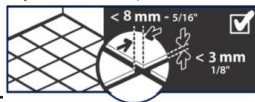
Pavimento de betão, betão pintado, composto de nivelamento, betonilha à base de cimento, betonilha à base de anidrite (sulfato de cálcio)	✓	<p>Teor de humidade: Substrato à base de cimento: < 7 % CCM, 92 % RH - Substrato à base de anidrite: < 1 %. Se necessário, preparar o suporte e aplicar um composto de alisamento para eliminar quaisquer irregularidades</p> 
Azulejos de cerâmica	✓	<p>Se as juntas dos ladrilhos tiverem <8 mm de largura, <3 mm de profundidade, e <1 mm de irregularidade. Caso contrário, apply a grouting produto ou composto de nivelamento</p> 
Revestimentos compactos colados de PVC / borracha / linóleo para pavimentos	✓	<p>Após exame e reparação, dependendo do estado do revestimento do pavimento. Se mais de 10% estiver em mau estado, é necessária uma remoção completa seguida de uma nova preparação do substrato</p>
Revestimentos de pavimentos em PVC com espuma colada	!	<p>Apenas em zonas residenciais (instalações classificadas CEN 23-31). Após exame e reparação, dependendo do estado do revestimento do pavimento. Se mais de 10% estiver em mau estado, é necessária uma remoção completa seguida de uma nova preparação do substrato.</p>
Revestimentos têxteis para pavimentos (alcatifas) / pavimentos em PVC com suporte têxtil	✗	Proibido
Ladrilhos de amianto vinílico	✓	Consultar o Guia Técnico da Gerflor para a aplicação de pavimentos de amianto
Revestimentos acústicos	!	<p>Apenas em instalações residenciais com a classificação máxima CEN 22: subpavimentos Gerflor Silence Plus 19 dB e Gerflor acústico 15dB. Consulte as directrizes de instalação correspondentes.</p>
Parquet colado / pavimento laminado / parquet flutuante ou painéis à base de madeira	✗	Proibido (remoção completa)
OSB	!	Aplicar um composto de nivelamento reforçado com fibras após o tratamento de quaisquer irregularidades e juntas entre painéis.
Pavimento de painéis à base de madeira sobre vigas ou ripas / parquet pregado em ripas ventiladas por baixo	✓	Após tratamento de eventuais defeitos do suporte (desníveis, juntas abertas entre tábuas ou painéis).
Aquecimento por piso radiante reversível a água	✓	Permitido
Aquecimento por piso radiante com água em circulação, temperatura máxima de 28°C	✓	Permitido
Aquecimento radiante elétrico por baixo do piso	!	Colagem obrigatória

A preparação do substrato deve estar em conformidade com as normas relevantes em vigor no país de utilização.

Para qualquer informação sobre as propriedades e utilizações do produto, consultar a respectiva ficha técnica:

www.gerflor.com.

[313_{v2}] Rigid 30 Lock

CONDIÇÕES

SUBSTRATOS

ACESSÓRIOS

INSTALAÇÃO

FERRAMENTAS	Fresa - Fita métrica - Régua metálica - Lâmina de serra fresada (por exemplo, Bosch T111C) Macete sem rebaixamento - Ref.: 94964 da ROMUS - Barra de tração - Bloco de roscagem Tesoura de esquadria - Referência ROMUS: 93401 / JANSER: 237 530 000
ADESIVOS PARA ÁREAS COM LUZ SOLAR DIRECTA	Consultar as recomendações do fabricante de adesivos
DIVISÕES	Acessórios ROMUS
CAMADA INFERIOR ACÚSTICA	Gerflor Acoustic 15 dB - Ref.: 17980001 - Ver Manual de Instalação [330] Gerflor Silence Plus 19 dB - Ref.: 59490001 - Ver Manual de Instalação [331]
ACABAMENTOS	Rodapé Design - Ref. : 6086 / Rodapé Design - MDF - Ref. : 5947 - Ver Guia de Instalação [504A] e [504B]. Soleira da porta: consultar o catálogo Romus. Salas húmidas (por exemplo, casas de banho): Selante de polímero MS ou PU.

[313_{v2}] Rigid 30 Lock

CONDIÇÕES

SUBSTRATOS

ACESSÓRIOS

INSTALAÇÃO



O revestimento do pavimento deve ser examinado antes da instalação para detetar quaisquer defeitos visíveis. Os pavimentos devem pertencer ao mesmo lote de produção. Se existirem defeitos visíveis, por favor informe a GERFLOR e não inicie a instalação sem a sua aprovação prévia.

LAYOUT

- Misturar as tábuas/azulejos de várias caixas diferentes da mesma série.

- As tábuas/telhas devem ser orientadas na direção da luz ou na direção do tráfego.

- Folga de dilatação do perímetro: 8 a 15 mm. Nos rebordos das divisões, nas instalações fixas e permanentes (por exemplo, colunas, bancadas de ilha) e nas soleiras das portas (mínimo de 8 mm. A partir de 8 metros lineares, aumentar progressivamente o espaço de dilatação do perímetro até 15 mm para 20 metros lineares). O espaço deve ser coberto por um perfil de acabamento. Os equipamentos pesados (elementos de cozinha, prateleiras) devem ser instalados antes do pavimento, e a folga de dilatação deve ser respeitada à volta da base ou dos pés do equipamento.

Salas húmidas (por exemplo, casas de banho): Selante MS Polymer ou PU sob o perfil de acabamento e ao longo dos pontos de água (banheira, base de duche, sanitas).

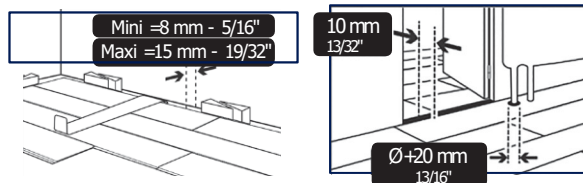

- Comece por colocar as tábuas/tiles num canto da sala. Mova-se para trás enquanto se deita, com as línguas viradas para si.

- De preferência, desloque cada fila por um terço do comprimento de uma tábua, ou coloque-as com "juntas ocultas". Neste caso, desloque as tábuas pelo menos 25 cm e comece a segunda fila com o corte da última tábua da fila anterior. Evite pequenos cortes no final das tábuas (<10 cm).

Colocar os azulejos de forma escalonada (com um desfasamento de meio azulejo).

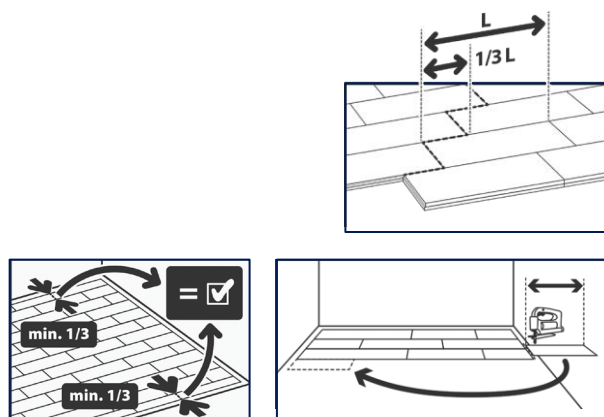

- Nunca deixar as línguas nas tábuas/telhas das extremidades

[313_{v2}] Rigid 30 Lock

CONDIÇÕES

SUBSTRATOS

ACESSÓRIOS

INSTALAÇÃO

ENCRAVAMENTO E RECORTE

- Certifique-se de que não existem rebarbas na secção maquinada antes de a unir.

- Posicionar cuidadosamente a ranhura no lado oposto à língua.

- Encaixe as tábuas/tábuas seguindo os esquemas, utilizando um bloco de bater e um martelo sem ressalto. Para entrelaçar a última fila, utilize uma barra de tração

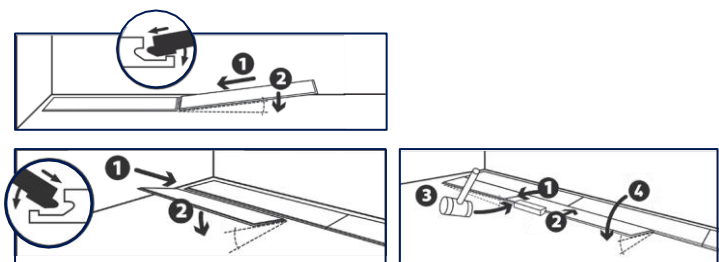

- Corte periférico com uma serra ou um cortador, utilizando o método de sobreposição.

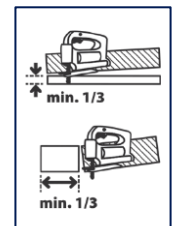

- Corte na base dos caixilhos das portas.

Utilizar uma tesoura de esquadria (eventualmente com alavanca elevada).
ROMUS ref: 93401 / JANSER ref: 237 530 000.

